

改善箇所説明図

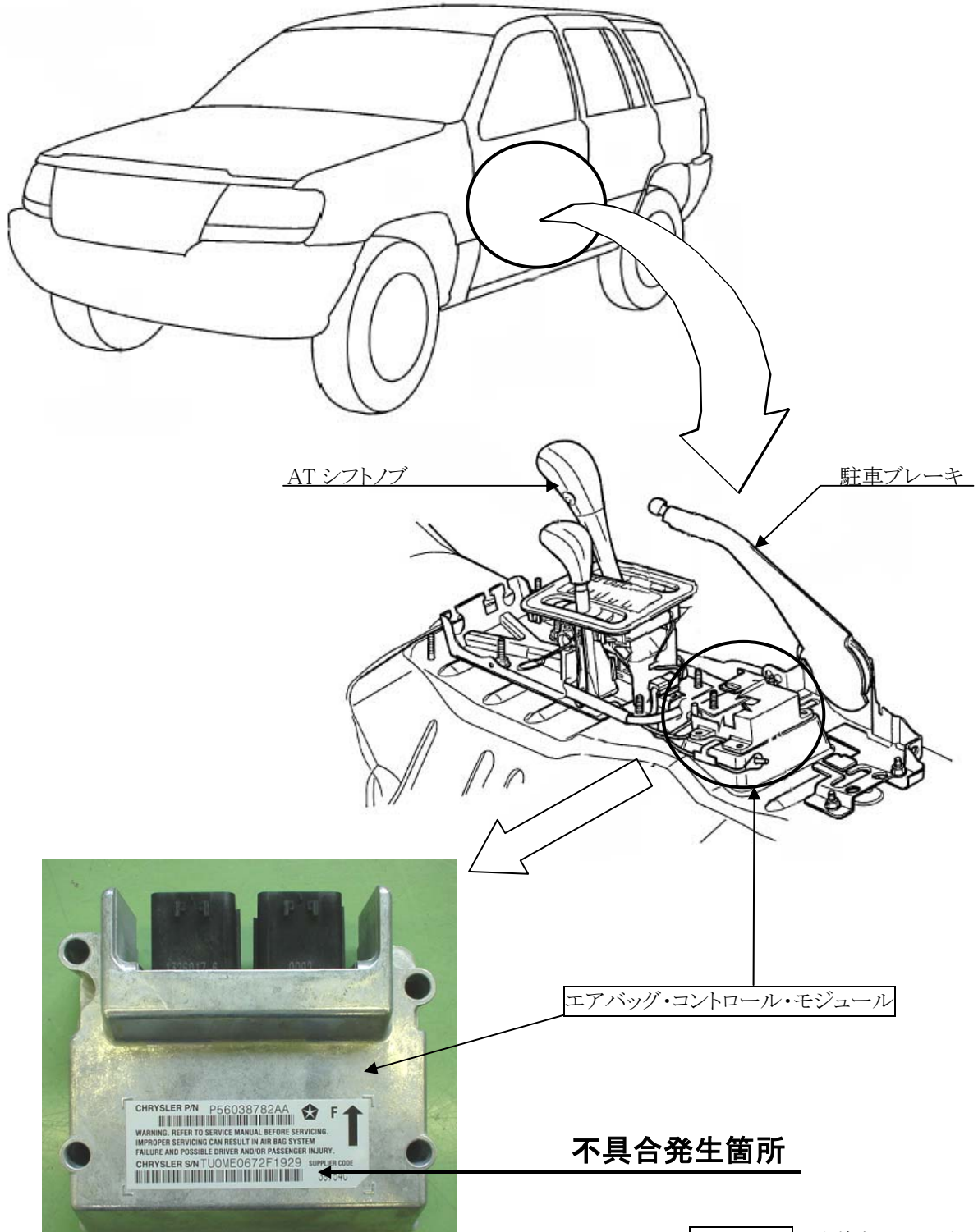

注： は交換部品を示す。

右ハンドル車のサイド・エアバッグにおいて、エアバッグ・コントロール・モジュールの回路が不適切なため、衝突時の信号が正常に伝達されず、横方向からサイド・エアバッグが作動する条件で衝撃を受けた場合、衝撃を受けた側のサイド・エアバッグは作動せず、反対側のサイド・エアバッグが作動するおそれがある。

改善の内容

全車両、エアバッグ・コントロール・モジュールを対策部品と交換する。